

高压复合机 (HIGH PRESSURE CALENDER) HPC-500L

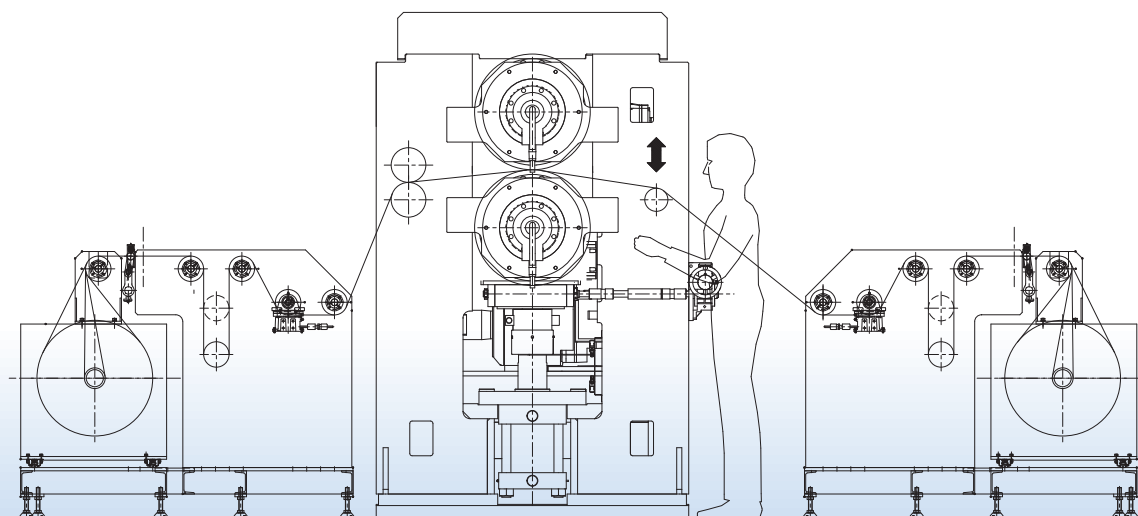

本设备不仅为研究开发使用, 而且也为小批量生产而开发。
可对应600°C的最高温度和2500kgf/cm的最大线性压力进行加工。
有各种各样的选配装置,
也可根据您的要求进行设计制作定制机设备。



设备大小 宽3200mm×高2400mm×全长5400 mm

轧辊长度 500mm

机器速度 1~10m/min

处理温度 常温~600°C

均热性 ±0.5°C

最高线性压力 2500kgf/cm

株式会社松冈机械制作所

〒612-8292 京都府京都市伏见区横大路朱雀17-7
代表电话：075-621-5244 Fax：075-621-5239
e-mail：info@mkss.co.jp

Wechat ID

